

쉽고 빠른 사용을 위한 퀵가이드

YOLOGO YOLO S01 / S02 / D01 / D02



스마트폰으로 QR 코드를 촬영하여
사용 설명(매뉴얼 및 동영상)을
확인하실 수 있습니다.

(주)일렉사의 전기이륜차, YOLOGO를 구매해 주셔서 감사합니다. 반드시 퀵가이드 및 매뉴얼을 숙지한 후 안전 운행하시기 바랍니다.

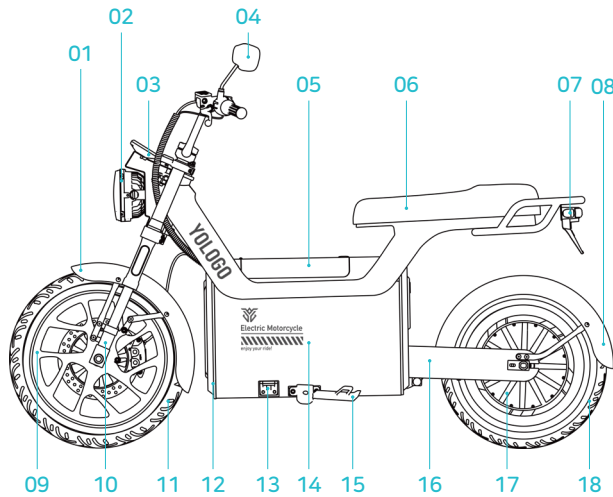

차량 구조

- | | |
|-------------------------------------|----------------------------------|
| 01 Front Fender 앞 펜더 (앞 흠받이) | 13 Footrest 발판 |
| 02 Headlight 전조등 | 14 Battery 배터리 |
| 03 Speedmeter 속도계 | 15 Side Stand 사이드 스탠드 / 받침대 |
| 04 Rear-view Mirror 백미러 / 후사경 | 16 Rear Flat Fork 리어 스윙암 / 후륜 포크 |
| 05 Battery Cover 배터리 커버 | 17 Motor 모터 |
| 06 Seat 좌석 / 시트 | 18 Rear Tire 뒤 타이어 |
| 07 Taillight 후미등 / 테일라이트 | |
| 08 Rear Fender 뒤 펜더 (뒤 흠받이) | |
| 09 Front Wheel Rim 앞바퀴 림 | |
| 10 Front Absorber 앞 서스펜션 / 앞 쇼크 업소버 | |
| 11 Front Tire 앞 타이어 | |
| 12 Front Plastic 전면 커버 / 앞 플라스틱 외장 | |

좌측 스위치 그룹

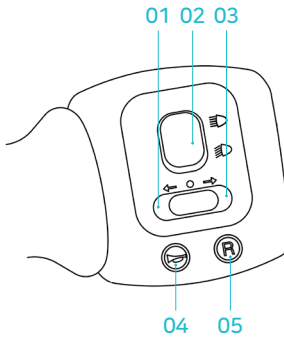

우측 스위치 그룹

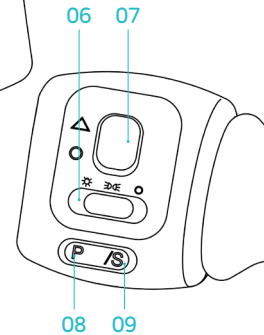

스위치 구조

- | |
|------------------------------|
| 01 Left Turn Light 좌측 방향지시등 |
| 02 High Beam 상향등 On/Off |
| 03 Right Turn Light 우측 방향지시등 |
| 04 Horn 경적 |
| 05 Reversing 후진(R) |
| 06 Headlight 전조등 On/Off |
| 07 Double Flash 비상등 On/Off |
| 08 Parking 주차(P) |
| 09 Gear Adjustment 주행모드 변경 |

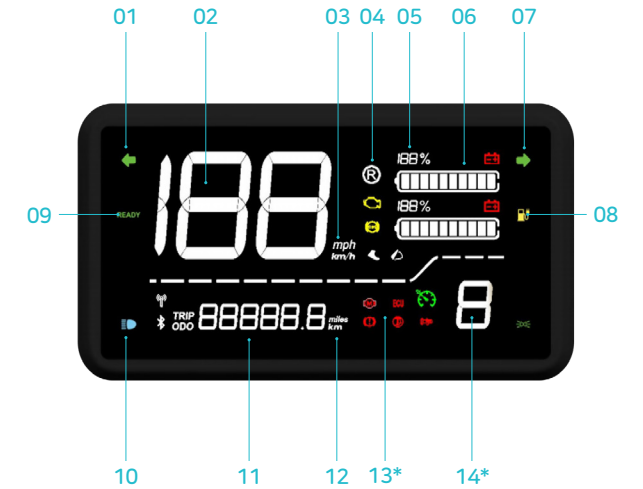

속도계 구조

- | | |
|-----------------------------------|--|
| 01 Left Turn Light 좌측 방향지시등 | * 13. 고장 표시 상세 |
| 02 Speed 속도 | Ⓜ 모터 이상 |
| 03 Speed Unit 속도 단위 | ECU 컨트롤러 이상 |
| 04 Reversing 후진(R) 모드 표시 | Ⓛ 브레이크 또는 사이드스탠드 이상 |
| 05 Remain Power Ratio 남은 전력 비율(%) | Ⓜ 스포츠 모드 이상 |
| 06 Remain Power Level 남은 전력 단계 표시 | |
| 07 Right Turn Light 우측 방향 지시등 | * 14. 모드 표시 상세 |
| 08 Low Power 배터리 부족 표시 | P 주차 모드 (Parking) |
| 09 Ready 주행 준비 완료 표시 | 1 하이 토크 모드(High Torque)
안덕길 및 오르막에 적합 |
| 10 High Beam 상향등 표시 | 2 에코 모드 (Eco)
장거리에 적합한 절전 모드 |
| 11 Range 주행거리 | 3 스포츠 모드 (Sports)
빠른 가속과 역동적인 고성능 주행 |
| 12 Range Unit 거리 단위 | |
| 13 Fault Indication 고장 표시 | |
| 14 Gear 모드 표시 | |

조작 안내

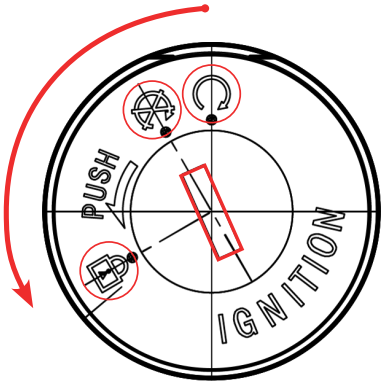

시동 On/Off

키를 전원 잠금장치(Power Lock) 구멍에 삽입하고, " Ⓞ " 위치로 돌리면 전원이 켜진 상태를 나타냅니다. 이때 속도계(Speedmeter)의 "READY" 표시등이 점등됩니다. 키를 " Ⓞ " 위치로 돌리면 전원이 꺼집니다.

주행을 마친 후에는 차량이 밀리지 않도록 반드시 잠금하십시오. 핸들바를 좌측으로 약 45도 돌린 후, 키로 잠금장치를 누르고 반시계 방향으로 돌려 " Ⓞ " 위치에 맞춥니다.

스로틀(가속 손잡이)

스로틀을 안쪽으로 회전하면 가속이 시작되며, 손을 놓으면 스로틀이 자동으로 원위치되어 속도가 감소합니다. 스로틀을 가볍게 회전하는 습관을 들이십시오. 과도한 힘이나 반대 방향 회전은 스로틀 손상을 초래할 수 있습니다.

전조등 및 방향지시등

전조등과 전·후미 위치등 스위치는 핸들바 우측에 위치합니다. 야간 주행 시에는 반드시 전조등을 켜십시오. 회전할 때는 방향지시등 스위치를 조작하여 다른 운전자에게 알리고, 회전이 끝난 후에는 제때 원위치 시키십시오.

전원 표시

배터리 잔량 표시가 낮을 경우, 가능한 한 빨리 충전하십시오.

브레이크 레버

브레이크 레버를 사용할 때는 전원 차단 스위치가 먼저 작동합니다. 따라서 전기이륜차가 시동된 상태에서 브레이크 레버를 사용하면 전원 차단이 발생할 수 있으므로 주의하십시오. 전기이륜차는 습기 많은 곳이나 부식성 가스가 있는 곳을 피해야 합니다.

배터리 장착

* 배터리 사용에 앞서, 매뉴얼에 포함되어있는 [점검 및 관리 > 전기 장치의 사용 및 유지보수] 내용을 반드시 숙지하십시오.
온라인 매뉴얼 ▶ https://yologo-elexa.com/data/YOLO_Manual_2026.pdf

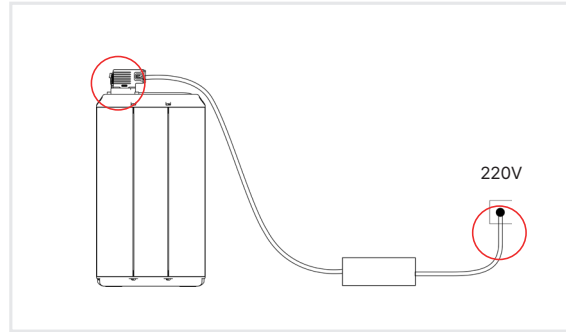

Step01

차량에서 배터리를 분리하여, 차량과 함께 제공된 DC 정품 충전기를 사용하여 충전한 후 차량에 장착합니다. 처음 충전 시에는 배터리 최적화를 권장합니다.

[배터리 최적화 안내] 신차 출고 후 초기 1~2회는 100% 완충 후 배터리 잔량이 20% 미만 이 될 때까지 주행하십시오. BMS(배터리 관리 시스템) 보정과 셀 균형을 통해 배터리 잔량 표시의 정확도와 효율을 높여줍니다.

⚠ 주의사항

배터리 충전 시 반드시 차량에서 분리하여 충전해 주십시오.

⚠ 주의사항

반드시 DC 정품 충전기만 사용하십시오. AC 입력 시 화재 위험이 있습니다.

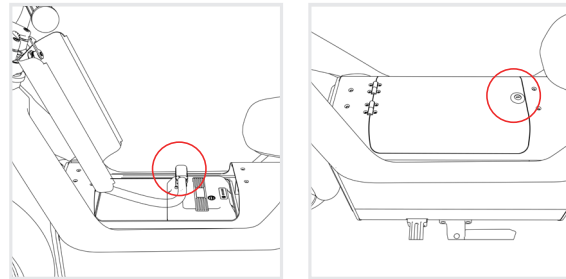

Step02

충전이 완료되면 배터리를 차량 내부에 장착하고, 배터리 단자를 연결한 후 배터리 커버를 잠그십시오. 이제 전기이륜차를 운행할 준비가 완료됩니다.

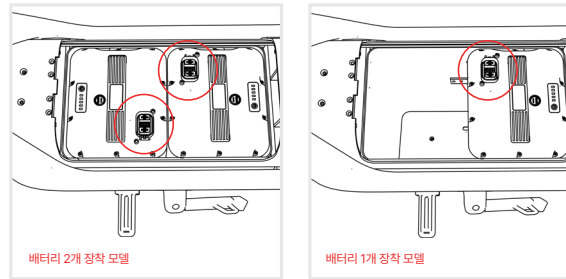

Step03

본 차량은 모델에 따라 장착 가능한 배터리 갯수가 다릅니다. 배터리가 1개만 장착 가능한 모델은 'YOLO S01', 'YOLO S02'이며, 2개 장착 가능한 모델은 'YOLO D01', 'YOLO D02'입니다.

반드시 구매하신 모델의 배터리 최대 장착 개수를 확인하신 후 좌측 그림을 참고하여 정확히 설치하십시오.

Step04

배터리 분리 시, 안전 걸쇠(Safety Buckle)를 눌러 잠금 해제 합니다. 그 다음, 배터리 플러그를 분리한 후 배터리를 꺼냅니다. 배터리 장착 시에는 안전 걸쇠가 정확히 잠금 상태가 되었는지 확인해주십시오.

